

寸法 (  印が該当品です )

G-	呼び径		d	L	H <sub>1</sub>	H <sub>2</sub>	E	管フランジ部						
	A	B						D	t	f	g	C	n	h
1	20	3/4	25	164	50	199	100	100	16	1	56	75	4	15
2	25	1	25	164	50	199	100	125	16	1	67	90	4	19

J I S 2 0 K 平面座

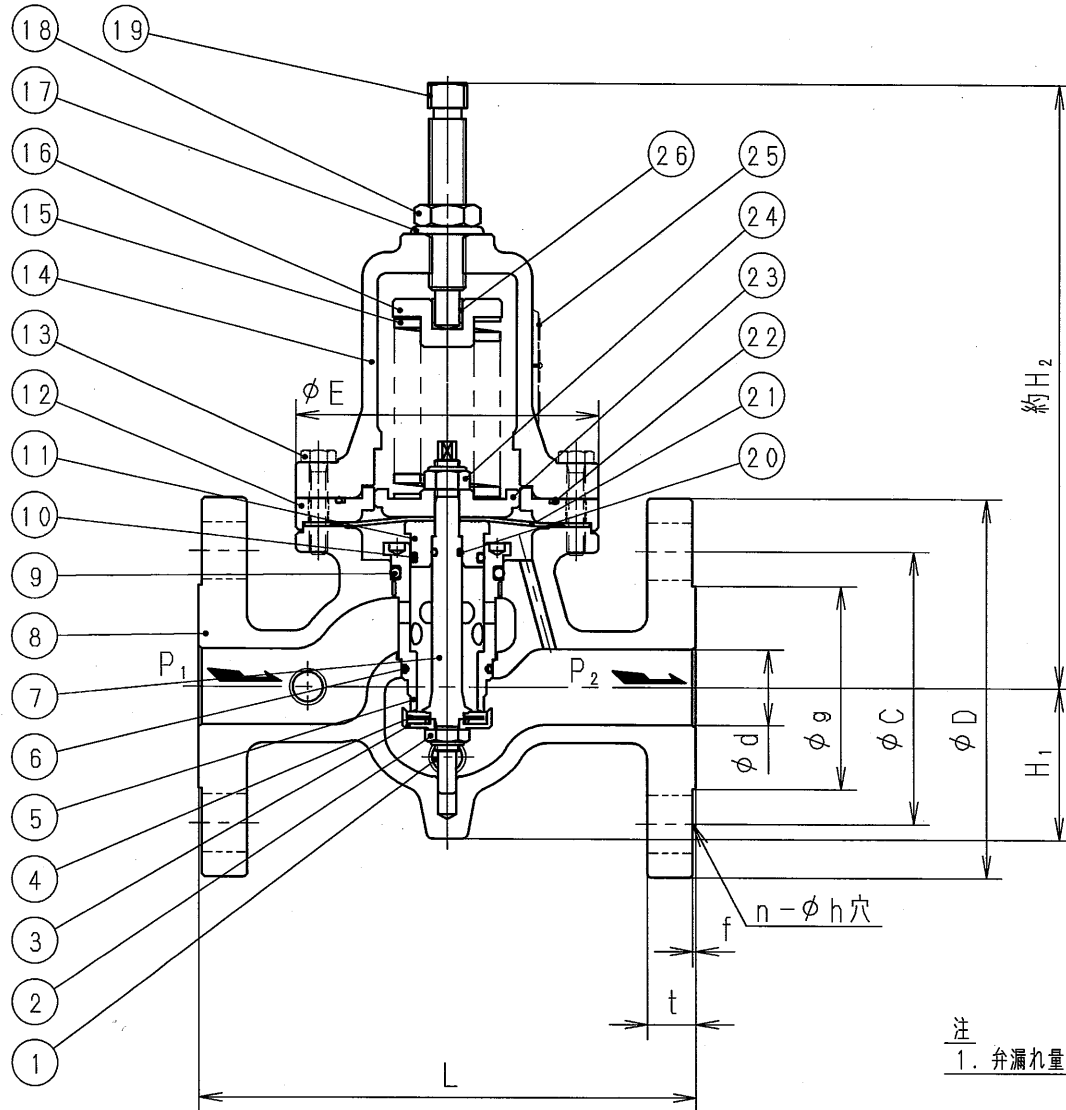

注  
1. 弁漏れ量：定格流量の0.01%以下

標準仕様

流体	水、温水、その他非腐食性液体
温度	80℃以下
一次側圧力 (P <sub>1</sub> )	2.0MPa以下
設定圧力 (P <sub>2</sub> )	

#1	0.3 ~ 0.7 MPa
#2	0.6 ~ 1.0 MPa

禁油仕上

個別仕様

流体	
温度	℃
一次側圧力 (P <sub>1</sub> )	MPa
設定圧力 (P <sub>2</sub> )	MPa
流量	L/min

26	無給油ブッシュ	CAC相当 及び 固体潤滑剤
25	銘板	SUS304
24	六角ナット	SUS304 緩み止め付
23	ダイヤフラム受	CAC406C
22	Oリング	合成ゴム (NBR)
21	ダイヤフラム	合成ゴム (NBR)
20	Oリング	合成ゴム (NBR)
19	調節ねじ	SUS303
18	六角ナット	SUS304
17	シール座金	SUS304 及び 合成ゴム (NBR)
16	ばね受	SUS304
15	調節ばね	SWOSC-V
14	ばね保護筒	FCD450
13	六角ボルト	SUS304
12	ダイヤフラム受ガイド	SUS304
11	ダイヤフラム押え	SUS304
10	Oリング	合成ゴム (NBR)
9	Oリング	合成ゴム (NBR)
8	弁箱	SCS13
7	弁棒	SUS630
6	Oリング	合成ゴム (NBR)
5	弁座	SUS304
4	弁体押え	合成ゴム (NBR)
3	弁体押え	SUS304
2	六角ナット	SUS304 緩み止め付
1	プラグ	SUS304

部番 部品名 材料 摘要

P111-S型減圧弁		日付	2026.2.27	
承認	第二検図	第一検図	製図	
			KT KT H17	
呼び径	20・25			
注記				

H-4G6820  フジマール株式会社